

WINSOME TRADING, INC.
 Main Office: 16111 Woodinville-Redmond Road N.E. Woodinville, WA 98072 USA
 Canadian Office: 108-8116 Alexander Road, Delta, BC V4G 1G7, CANADA

online: www.winsomewood.com/contact
 email: replacement@winsomewood.com

Item No. 92219 R3	Round Coffee Table Table de salon ronde Mesa redonda de centro	Control No. N° de contrôle # de control BMW-R3-
------------------------------------	---	--

To receive free replacement, a Proof-of-Purchase from an authorized dealer/retailer and the Control number above MUST be provided with request. Free replacement within 60 days from date of purchase. **IMPORTANT! Control No. is required to ensure parts will fit.**

Pour recevoir un remplacement gratuit, une preuve d'achat d'un détaillant autorisé et le numéro de contrôle ci-dessus DOIVENT être fournis avec la demande. Remplacement gratuit dans les 60 jours suivant la date d'achat. **IMPORTANT! Le numéro de contrôle est nécessaire pour s'assurer que les pièces s'adaptent.**

Para recibir un reemplazo gratuito, se DEBE proporcionar un comprobante de compra de un minorista autorizado y el número de control anterior con el reclamo. Reemplazo gratuito dentro de los 60 días a partir de la fecha de compra. **¡¡IMPORTANTE! El número de control es necesario para garantizar que las piezas se ajusten.**



Missing parts request:

To obtain replacement part(s), fill in quantity in the "missing" box under the "Parts List" section. Complete contact and shipping information in address box accurately and clearly. Please allow 7-14 days for delivery.

Demande de pièces manquantes:

Pour obtenir une (des) pièce(s) de remplacement, remplissez la case « manquant » sous la section « Liste des pièces ». Fournissez vos coordonnées et informations d'expédition dans la case Adresse de manière claire et précise. La livraison aura lieu dans un délai de 7 à 14 jours.

Petición de partes perdidas:

Para obtener parte(s) de reemplazo, llené en número la cantidad en el cuadro de "missing" debajo de "Lista de partes" sección. Llené su información de contacto y envío en el cuadro de dirección clara y correcta. Por favor permita 7-14 días para envío.

Name - Nom - Nombre

Address - Adresse - Dirección

City/State/Zip - Ville/Province/Code postal - Ciudad/Estado/Zona Postal

Phone - Téléphone - Teléfono

Email

Reason of replacement/Raison de remplacement/Razón del reemplazo

- Missing/Manquant/Ausente
- Damaged/Endommagé/Dañado
- Not Fit/Ne rentre pas/No ajusta
- Other, explain/Autre, expliquer/Otro, explicar

Parts List - Liste des pièces - Lista de partes

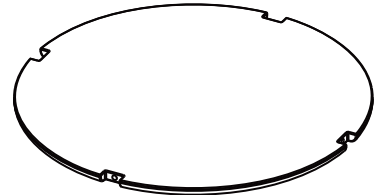
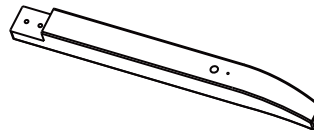
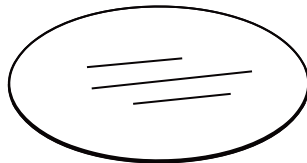
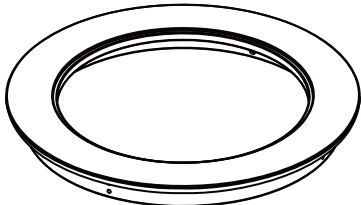

A	Table Top Plateau Superficie de la mesa		
Quantity Quantité Cantidad	1	Replace Remplacer Reemplazar	

B	Glass Top Dessus en verre Parte superior de vidrio		
Quantity Quantité Cantidad	1	Replace Remplacer Reemplazar	

C	Leg Pied Pata		
Quantity Quantité Cantidad	4	Replace Remplacer Reemplazar	

D	Lower Shelf Étagère Inférieure Entrepaño de abajo		
Quantity Quantité Cantidad	1	Replace Remplacer Reemplazar	

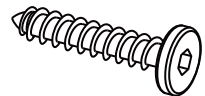
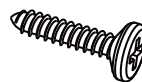

E	Wood Dowel Goujon en bois Clavija de madera		
Quantity Quantité Cantidad	4	Replace Remplacer Reemplazar	

F	"L" Bracket Support en « L » Soporte de "L"		
Quantity Quantité Cantidad	4	Replace Remplacer Reemplazar	

G	Screw (Short) Vis (court) Tornillo (corto)		
Quantity Quantité Cantidad	8	Replace Remplacer Reemplazar	

H	Screw (Hex) Vis (hexagonale) Tornillo (hexagonal)		
Quantity Quantité Cantidad	8	Replace Remplacer Reemplazar	

I	Wood Plug Bouchon en bois Tapón de madera		
Quantity Quantité Cantidad	8	Replace Remplacer Reemplazar	

	Hex Wrench Clé hexagonale Llave hexagonal		
Quantity Quantité Cantidad	1	Replace Remplacer Reemplazar	

* **Screw Driver is required and not included in the package.**
 * **Un tournevis est nécessaire mais n'est pas inclus avec cet ensemble.**
 * **Se requiere desarmador de cruz y no viene incluido.**

Item No. **92219 R3**

Assembly Instructions - Instructions d'assemblage - Instrucciones de ensamblaje

1



Tip: Recommend to have helping hands for this step.
Conseil : demandez de l'aide pour cette étape.
Consejo: Se recomienda que le ayuden para este paso.

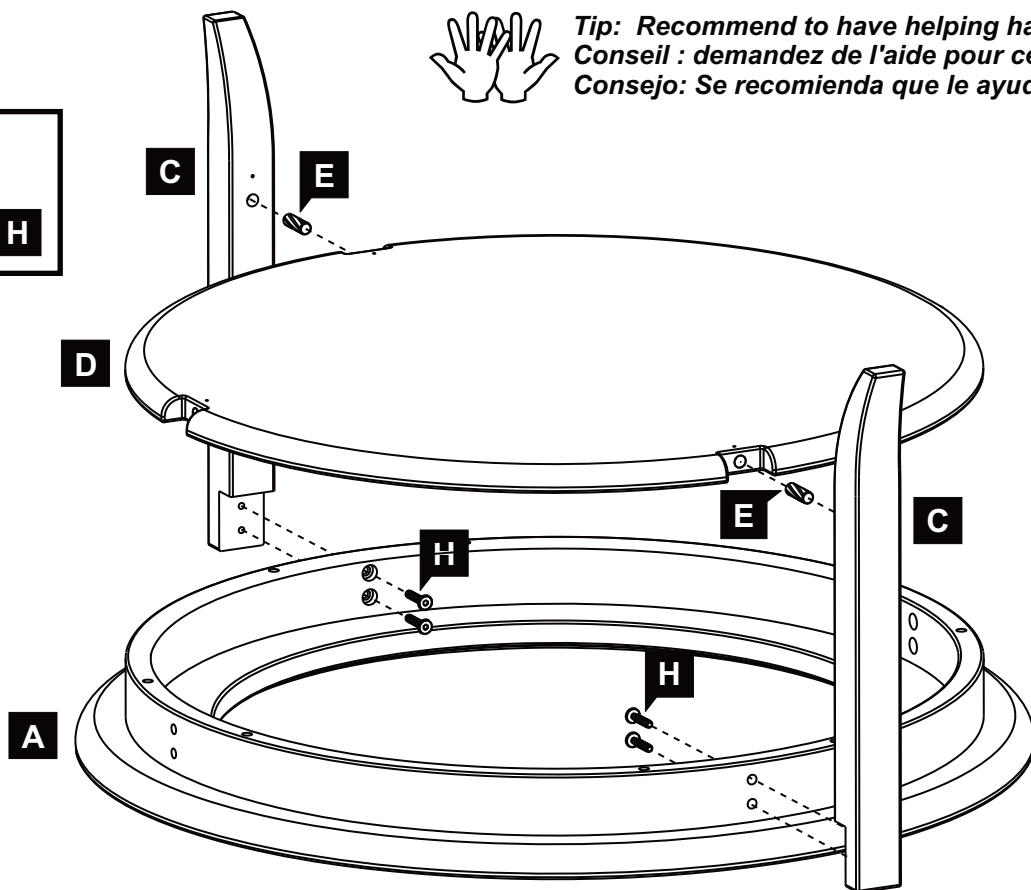
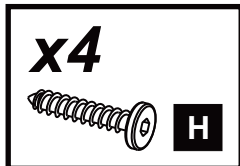

↓
Assemble Unit UPSIDE DOWN.
Assembler en tenant l'unité À L'ENVERS.
Armé la unidad al revés.

2

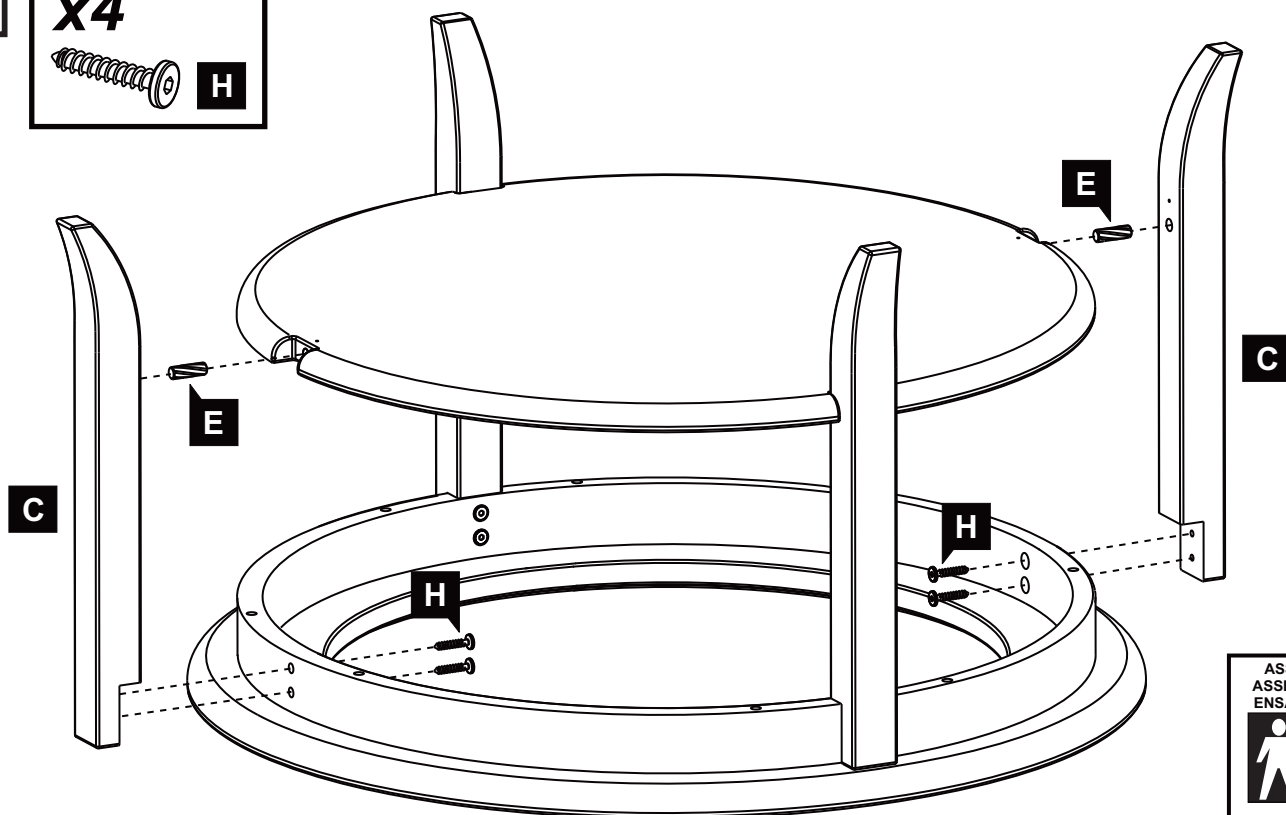

3

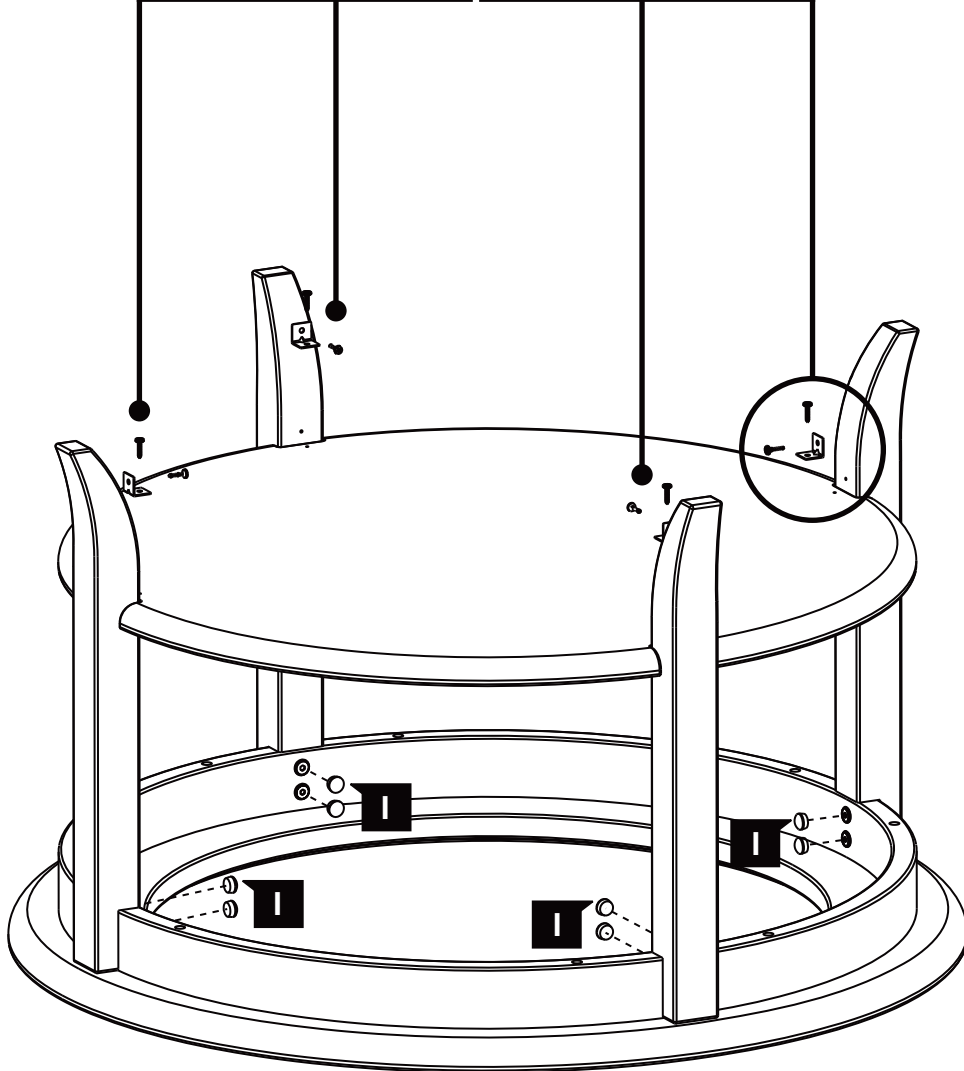
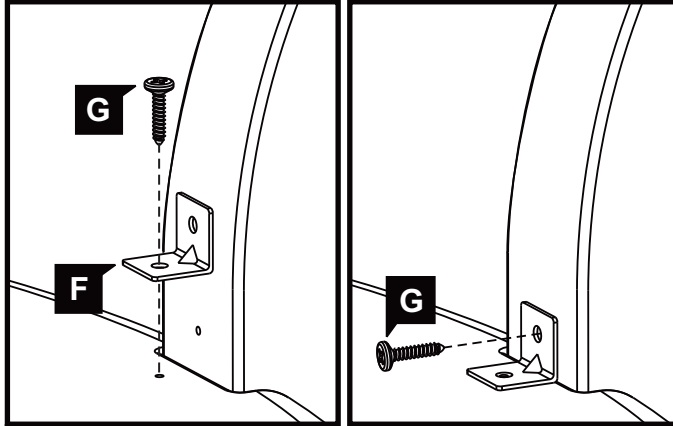
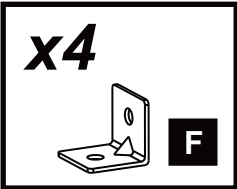
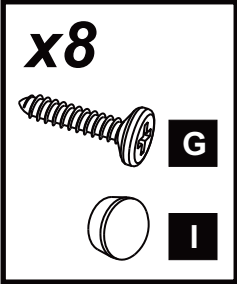

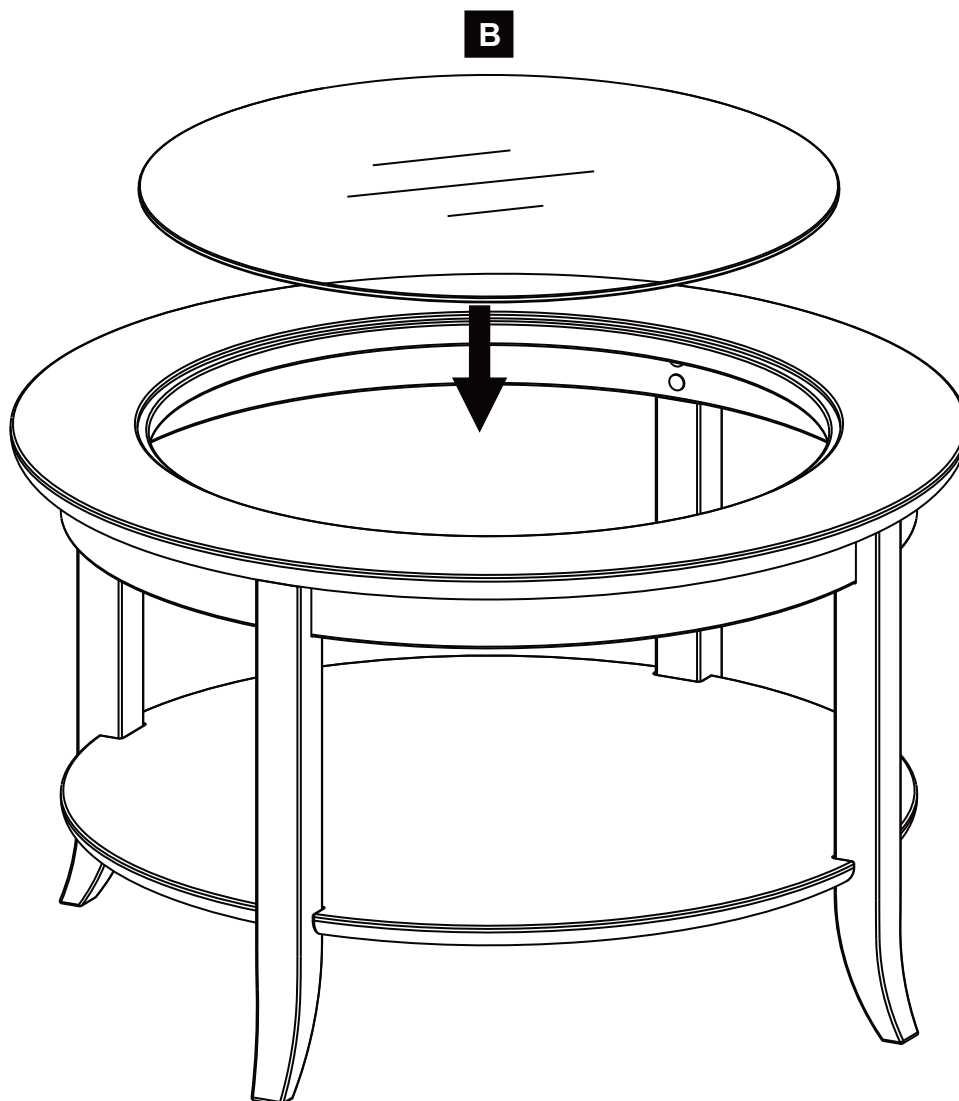
4**Care Instructions:**

To clean, wipe with damp cloth and dry thoroughly. Use mild soap if necessary. Avoid use of commercial waxes or polishes or abrasive cleaning materials.

Instructions d'entretien:

Pour nettoyer, essuyez avec un linge humide et séchez à fond. Utilisez un savon doux au besoin. Évitez d'utiliser des cires ou produits à polir de type commercial ou des matériaux de nettoyage abrasifs.

Instrucciones para el cuidado:

Para limpiar, frótelo con algo húmedo y séquelo bien. Use un jabón suave si es necesario. Evite el uso de ceras o pulidores comerciales o materiales abrasivos.